



Tubes Radiogènes à Anode Tournante  
Drehanoden - Röntgenröhre  
Tubos de Rayos-X con Ánodo Giratorio

Note: Document originally drafted in the English language.

<b>Product Description</b>	<b>Description du Produit</b>	<b>Produktbeschreibung</b>	<b>Descripcion del Producto</b>
<p>The GS-2079 is a 5.25" (133 mm) 150 kV, 1,429 kJ (2.0 MHU) maximum anode heat content, rotating anode insert. This insert is specifically designed for CT Scanners. The insert features a 7° tungsten-rhenium facing on molybdenum with a graphite backed target and is available with the following nominal focal spot:</p> <p style="text-align: center;">0.8 x 1.5 1.5 x 1.5 IEC 60336</p> <p><b>Loading Factor for slit focal:</b> Small - 120 kV, 100 mA Large - 120 kV, 150 mA</p> <p><b>Maximum Anode Cooling Rate:</b> 4,000 W (5,600 HU/sec)</p> <p><b>Maximum continuous anode heat dissipation:</b> 3,000 W (4,200 HU/sec)</p> <p><b>Nominal Anode Input Power:</b> Small - 26.6 kW IEC 60613 Large - 36 kW IEC 60613</p> <p><b>Reference Axis:</b> Perpendicular to port face.</p> <p>This insert is intended for use in Varian B-210H housing.</p>	<p>Le tube GS-2079, est une tube à anode tournante de plateau 133 mm, (5,25 pouces), 150 kV, d'une capacité thermique de 1,429 kJ (2,0 MUC). Il est spécialement conçu pour une utilisation avec les scanners CT. Le pente de l'anode en molybdène traitée, tungstène, rhénium, recouverte de graphite, est de 7°. La dimension des foyers est de:</p> <p style="text-align: center;">0,8 x 1,5 1,5 x 1,5 CEI 60336</p> <p><b>Facteur de charge pour foyer à fente:</b> Petit - 120 kV, 100 mA Grand - 120 kV, 150 mA</p> <p><b>Toux maximum de refroidissement de l'anode:</b> 4,000 W (5,600 UC/sec)</p> <p><b>Description calorifique maximum de l'anode (en continu):</b> 3,000 W (4,200 UC/sec)</p> <p><b>Puissance Nominale de l'anode:</b> Petit - 26.6 kW CEI 60613 Grand - 36 kW CEI 60613</p> <p><b>Référence axe:</b> Perpendiculaire à la face de sortie.</p> <p>Ce tube est essentiellement destiné à être employé dans les gaines Varian des séries B-210H.</p>	<p>Die GS-2079 ist eine 133 mm (5.25") Doppelfokus Drehanoden-Röntgenröhre, mit einer Anoden Wärmespeicherkapazität von 1,429 kJ (2.0 MHU) und einer max. Spannungsfestigkeit von 150 kV. Die Röntgenröhre wurde für den Einsatz an CT Scanner entwickelt. Der rückseitig graphitbeschichtete Wolfram-Rhenium-Molybdän Anodenteller besitzt einen Winkel von 7°. Folgende Brennfleckkombination ist lieferbar:</p> <p style="text-align: center;">0.8 x 1.5 1.5 x 1.5 IEC 60336</p> <p><b>Ladefaktor:</b> Klein - 120 kV, 100 mA Gross - 120 kV, 150 mA</p> <p><b>Nennleistung der Anode:</b> 4,000 W (5,600 HU/sek)</p> <p><b>Maximale kontinuierliche Wärmeableitung der Anodentellers:</b> 3,000 W (4,200 HU/sek)</p> <p><b>Nominale Anoden Eingangsleistung:</b> Klein - 26.6 kW IEC 60613 Gross - 36 kW IEC 60613</p> <p><b>Referenz Achsen:</b> Senkrecht zum Strahlenaustrittsfenster.</p> <p>Die Röntgenröhre ist für den Einbau in die Varian Strahlerhaube B-210H vorgesehen.</p>	<p>El GS-2079 es un tubo de ánodo giratorio de 133 mm (5.25"), 150 kV, 1,429 kJ (2.0 kUC), la cual es el máximo almacenaje termal del anodo, es diseñado específicamente para uso en CT scanners. El blanco emisor es una combinación de tungsteno, renio y molibdeno con grafito en la parte posterior con un rayo central de 7 grados. Disponible con las siguientes combinaciones de marcas focales:</p> <p style="text-align: center;">0.8 x 1.5 1.5 x 1.5 IEC 60336</p> <p><b>Carga Electrica Para la Abertura Focal:</b> Pequeño - 120 kV, 100 mA Grande - 120 kV, 150 mA</p> <p><b>Medida Maxima del Enfriamiento del Anodo:</b> 4,000 W (5,600 HU/seg)</p> <p><b>Maxima disipación termal continuo del Anodo:</b> 3,000 W (4,200 HU/seg)</p> <p><b>El Poder de Penetración para el Anodo Nominal:</b> Pequeño - 26.6 kW IEC 60613 Grande - 36 kW IEC 60613</p> <p><b>Referencia de axes:</b> Perpendicular a la abertura facial.</p> <p>Este tubo es diseñado, para uso en los encajes Varian de la serie B-210H.</p>

Manufactured by Varian Medical Systems  
Fabrique par Varian Medical Systems  
Hergestellt von Varian Medical Systems  
Fabricado por Varian Medical Systems

Specifications subject to change without notice.  
Spécifications susceptibles d'être modifiées sans préavis.  
Technische Daten ohne Gewähr.  
Especificaciones sujetas a cambio sin previo aviso.

Tableaux des Caractéristiques Nominales de Balayage Volumétrique/Hélicoïdal CEI 60613  
Volumen-/Spiralbelichtungs-Leistungdiagramme IEC 60613  
Volumétrico/Clasificación Grafica del Escán/Helicoideo IEC 60613

**3Ø 60 Hz** ■

0.8 x 1.5 Focal Spot 7 Degrees  
0,8 x 1,5 Dimension Focale 7 Degrés  
0.8 x 1.5 Brennpunkt 7 Grad  
0.8 x 1.5 De Marcas Focales 7 Grados

Volume scan time (seconds)	Maximum allowed tube current (mA) as a function of the following starting heat storage and tube voltages								
	Starting heat storage = 20%			Starting heat storage = 40%			Starting heat storage = 60%		
	100 kV	120kV	140kV	100 kV	120kV	140kV	100 kV	120kV	140kV
1	225	175	175	225	175	175	225	175	175
2	225	175	175	225	175	175	225	175	175
3	225	175	175	225	175	175	225	175	175
4	225	175	175	225	175	175	225	175	175
10	225	175	175	225	175	175	225	175	175
20	225	175	175	225	175	175	150 a	125 a	125 a
30	225	175	175	175 a	150 a	125 a	100 a	75 a	75 a

**3Ø 60 Hz** ■

1.5 x 1.5 Focal Spot 7 Degrees  
1,5 x 1,5 Dimension Focale 7 Degrés  
1.5 x 1.5 Brennpunkt 7 Grad  
1.5 x 1.5 De Marcas Focales 7 Grados

Volume scan time (seconds)	Maximum allowed tube current (mA) as a function of the following starting heat storage and tube voltages								
	Starting heat storage = 20%			Starting heat storage = 40%			Starting heat storage = 60%		
	100 kV	120kV	140kV	100 kV	120kV	140kV	100 kV	120kV	140kV
1	300	250	200	300	250	200	300	250	200
2	300	250	200	300	250	200	300	250	200
3	300	250	200	300	250	200	300	250	200
4	300	250	200	300	250	200	300	250	200
10	300 b	250 b	200 b	300 b	250 b	200 b	300 b	250 b	200 b
20	300 b	250 b	200 b	300 b	250 b	200 b	225 a	175 a	150 a
30	225 b	200 b	150 b	225 b	200 b	150 b	150 a	125 a	100 a

**Note:**  
1. Limits are based on maximum track rating except for the following codes:  
a - Limited by available heat storage.  
b - Limited by window heating.  
c - Limited by filament emission.  
2. H.S. = Heat Storage  
kV = Tube Voltage

**Remarque:**  
1. Les limites sont fonction de l'indice maximal de surface de l'anode, sauf pour les codes suivants:  
a - Limité par le stockage thermique disponible.  
b - Limité par le chauffage de la fenêtre.  
c - Limité par le rayonnement des filaments.  
2. H.S. = Stockage Thermique  
kV = Tube Voltage

**Anmerkungen:**  
1. Grenwerte basieren auf der maximalen Anodenoberflächenleistung mit Ausnahme der folgenden Codes:  
a - Durch verfügbare Wärmekapazität begrenzt.  
b - Durch Öffnungserwärmung begrenzt.  
c - Durch Glühfadenemission begrenzt.  
2. H.S. = Wärmekapazität  
kV = Röhre Spannung

**Nota:**  
1. La clasificación de la marca máxima son limitadas, excepto por los siguientes códigos:  
a - Limitado por el almacenaje de calor disponible.  
b - Limitado por el calor de conducción de la ventanilla.  
c - Limitado por la emisión del filamento.  
2. H.S. = Almacenaje de calor  
kV = Tubo Voltaje

**Note:**  
Rating charts reflect maximum tube performance. Tube operation is ultimately limited by system software.

**Remarque:**  
Abaques de caractéristiques représentent des valeurs maximales. L'utilisation du tube est finalement limitée par le logiciel du système.

**Anmerkungen:**  
Die leistungsdiagramme reflektieren die maximale Röhrenleistung. Der Röhrenbetrieb ist ultimativ zu begrenzen durch die Systemkontrollsoftware.

**Nota:**  
El máximo poder del tubo es reflectada en el clasificación diagrama. La operación del tubo es ultimamente limitada por el control del sistema programado.



Caractéristiques d'Émission du Filament CEI 60613  
Kathoden - Emissionskennlinien IEC 60613  
Características de Emisión del Catodo IEC 60613

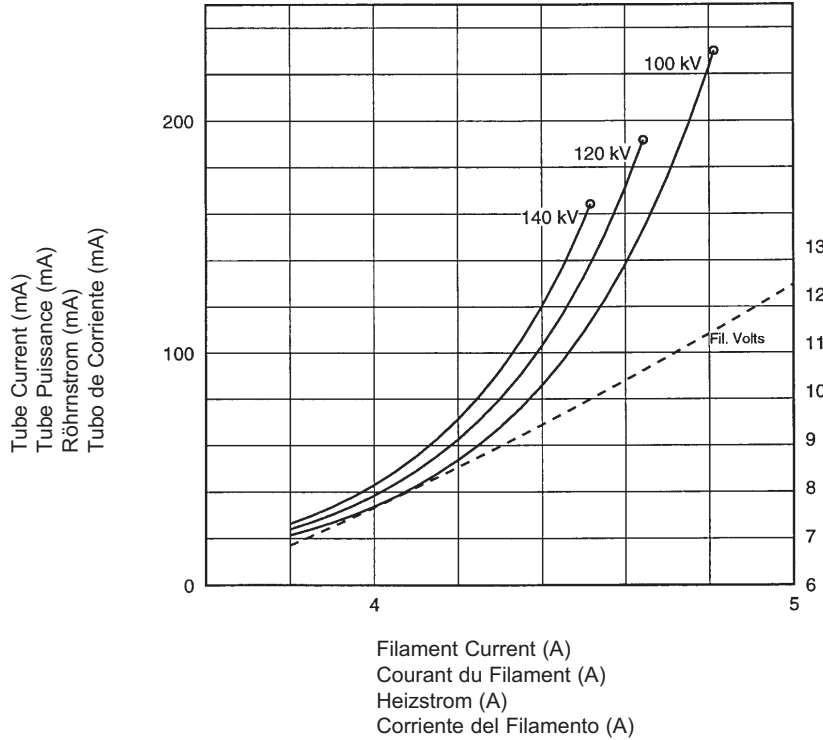

THREE PHASE EMISSION ( $\pm .15$  A)  
GS-2079 0.8 x 1.5

Filament Voltage (V)  
Voltage du Filament (V)  
Heizspannung (V)  
Voltaje en los Filamentos (V)

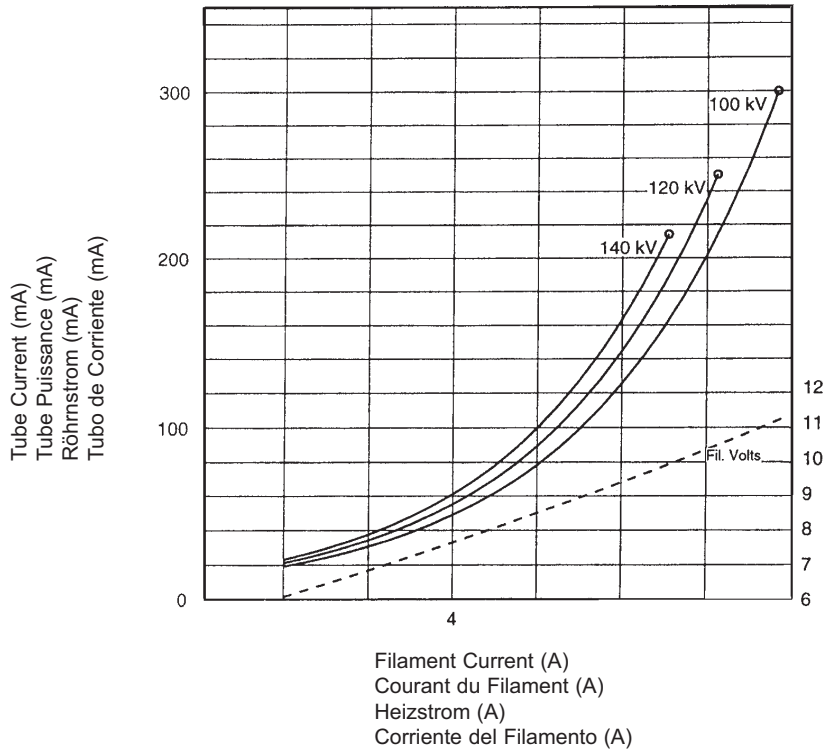

THREE PHASE EMISSION ( $\pm .15$  A)  
GS-2079 1.5 x 1.5

Filament Voltage (V)  
Voltage du Filament (V)  
Heizspannung (V)  
Voltaje en los Filamentos (V)

Le Gaine B-210H

Das B-210H Gehäuse

Encaje de B-210H

Maximum Peak Voltage .....	150 kV
Anode to Ground .....	75 kV
Cathode to Ground .....	75 kV
Maximum X-ray Tube Assembly Heat Content .....	1.5 MJ (2.0 MHU)
Maximum Housing Temperature .....	78°C
Maximum Continuous Heat Dissipation (Includes stator heat) .....	3.2 kW (4,480 HU/sec)
Maximum Heat Exchanger Dissipation .....	5.0 kW (7,050 HU/sec)
Focal Point Position (Central Ray) Within 1mm (X, Y Direction from the center of radiation port.)	
X-Ray Tube Assembly Permanent filtration .....	1.0 mm Al IEC 60522
Loading Factors for Leakage Radiation .....	150 kV, 20 mA
Federal Standard High Voltage Cable .....	72
Ambient Air Temperature Limits for Operation .....	5°C to 40°C
Temperature Limits for Storage and Transport .....	-20°C to +50°C
Humidity .....	10% - 90%
Weight: Housing .....	32 kg (70.5 lbs)
Heat Exchanger .....	13.6 kg (27.5 lbs)
IEC Classification .....	Class 1
Safety Devices: Thermal Switch Normally Closed Contact .....	Opening at 85°C
Flow Switch - Normally Open Contact	Contacts close with adequate oil flow.
Filament Frequency Limits .....	50 HZ - 25 kHz
Power Supply .....	DC

Voltage Maximum .....	150 kV
Tension Anode - Terre .....	75 kV
Tension Cathode - Terre .....	75 kV
Capacité Thermique Maximale de L'Ensemble Tube/Gaine ..	1,5 MJ (2,0 MUC)
Température maximale de la gaine .....	78°C
Dissipation thermique continue de la gaine (Inclut la chaleur statorique) .....	3,2 kW (4,480 UC/sec)
Dissipation Maximale de l'échangeur de chaleur .....	5,0 kW (7,050 UC/sec)
Position du foyer (rayon central) à 1mm près (Coordonnées X, Y par rapport au centre du port de rayonnement.)	
Ensemble Radiogène Filtre non amovible .....	1,0 mm Al CEI 60522
Facteur de Charge Poru Rayonnement de fuite .....	150 kV, 20 mA
Embouts de Cables au Standard Federal .....	72
Température Ambiante Pendant L'usage .....	5°C to 40°C
Limites de Température Pour le Transport et Pour L'Emmasinage	-20°C à +50°C
Humidité .....	10% - 90%
Poids: Gaine .....	32 kg (70,5 lbs)
Echangeur de Chaleur .....	13,6 kg (27,5 lbs)
Classification CEI .....	Classe 1
Dispositifs de Sécurité: Switch Thermique Normalement Fermé .....	Ouverture à 85°C
Contacteur de débit - Contact Normalement Ouverture Contacts fermés en présence d'un débit d'huile adéquat.	
Limites de Fréquence des Filaments .....	50 HZ - 25 kHz
Alimentation Demandée .....	Courant Continu

Maximale Spannungsfestigkeit .....	150 kV
Anode gegen Erde .....	75 kV
Kathode gegen Erde .....	75 kV
Maximale Wärmespeicherkapazität des Strahlergehäuses ....	1.5 MJ (2.0 MHU)
Maximale Gehäusestemperatur .....	78°C
Maximale kontinuierliche Wärmeableitung des Strahlergehäuses (einschließlich Statorerwärmung) .....	3.2 kW (4,480 HU/sek)
Maximale Wärmeaustauscher - Verlustleistung .....	5.0 kW (7,050 HU/sek)
Brennfleckposition (Zentralstrahl) innerhalb 1mm. (X-, Y-Achse von der Mitte des Strahlenaustrittsfensters)	
Röntgenstrahlers Eigenfilterwert .....	1.0 mm Al IEC 60522
Ladefaktoren für Leckstrahlungsmessung .....	150 kV, 20 mA
Federal Standard Hochspannungsbuchsen .....	72
Umgebungstemperaturgrenzen für den Betrieb .....	5°C to 40°C
Temperaturgrenzen für Aufbewahrung und Transport .....	-20°C to +50°C
Feuchtigkeit .....	10% - 90%
Gewicht: Gehäuse .....	32 kg (70.5 lbs)
Wärmetauscher .....	13.6 kg (27.5 lbs)
IEC Klassifizierung .....	Klasse 1
Sicherheitseinrichtungen: ThermoSchalter normalerweise geschlossen Verbindung .....	Offen bei 85°C
Strömungsschalter - Kontakte normalerweise Offen Kontakte schließen sich bei ausreichendem Ölfluß.	
Heizfaden - Frequenzgrenze .....	50 HZ - 25 kHz
Netzanschluß .....	DC

Voltage Maximo Elevado .....	150 kV
Anodo a Tierra .....	75 kV
Catodo a Tierra .....	75 kV
Asemblamiento del Tubo de Rayos X Maximo: Calor Contenido	1.5 MJ (2.0 MHU)
Temperatura máxima de la encaje .....	78°C
Difusión del calor continuo del encaje (Incluye el calor de la bovina) .....	3.2 kW (4,480 HU/seg)
Disipación maxima del radiador .....	5.0 kW (7,050 HU/seg)
Posición de la marca focal (Rayo Central) Dentro de 1mm. (La Dirección axial X, Y se refiere del centro de la Radiación Portal.)	
Tubos de Rayos X Ensamblaje Filtración Permanente .....	1.0 mm Al IEC 60522
Especificaciones de Encaje para la fuga de Radiacion .....	150 kV, 20 mA
Cable de Receptaculos Comun Federal .....	72
Temperatura Limitada de Operación .....	5°C to 40°C
Temperatura Limitada de Almacen y Transporte .....	-20°C to +50°C
Humedad .....	10% - 90%
Peso: Encaje .....	32 kg (70.5 lbs)
Radiador .....	13.6 kg (27.5 lbs)
IEC Clarificación .....	Clase 1
Aparatos de Seguridad: Interruptor Termal Normalmente Cerrado .....	Abierto a 85°C
Interruptor de Flujo - Normalmente los contactos setan abiertos Contactos cerrado con a decuado flujo de aceite.	
Limites de la frecuencia del filamento .....	50 HZ - 25 kHz
Suministrador-de-Poder .....	Corriente Directa

La Gaine B-210H

Das Gehäuse B-210H

Encaje de B-210H

**Note:** Dimensions in Inches  
**Remarque:** Dimensions en Pouces  
**Hinweis:** Abmessungen in Zoll  
**Nota:** Dimensiones en Pulgadas

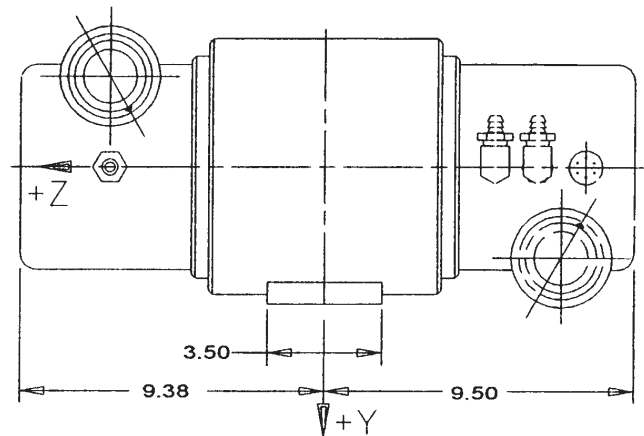
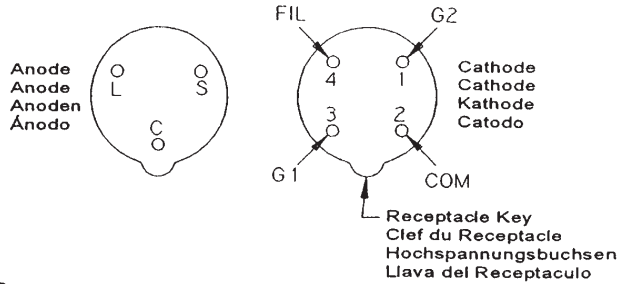
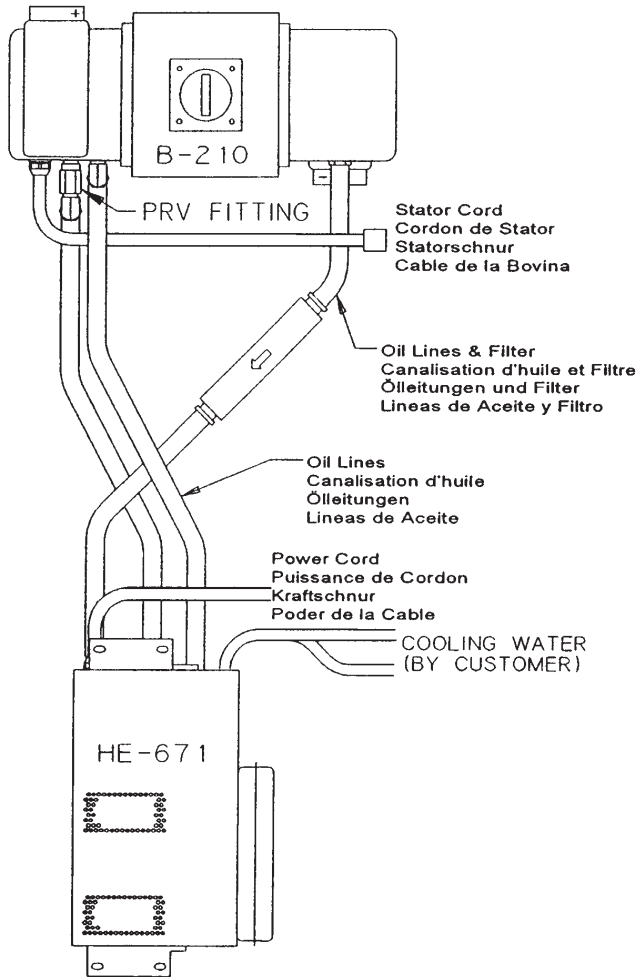

**Central Ray and Reference Axis**  
**Rayon Central et Axe de Référence**  
**Zentralstrahl und Bezugsachse**  
**Rayo Central y Punto de Referencia**

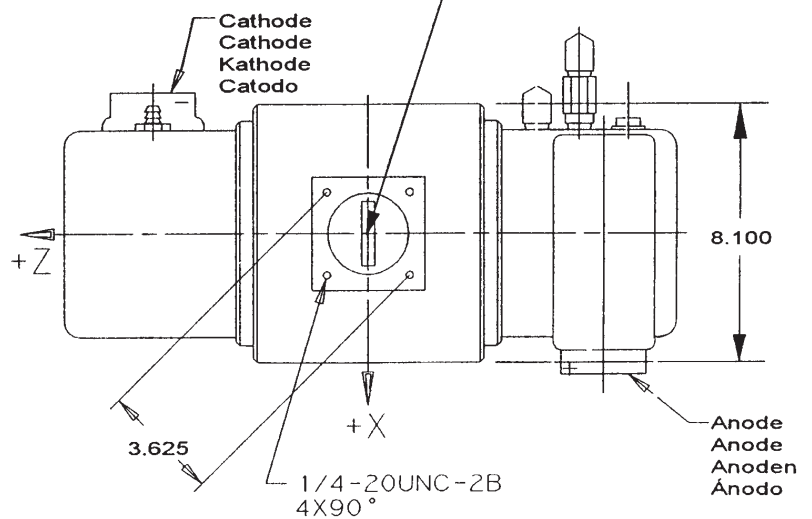
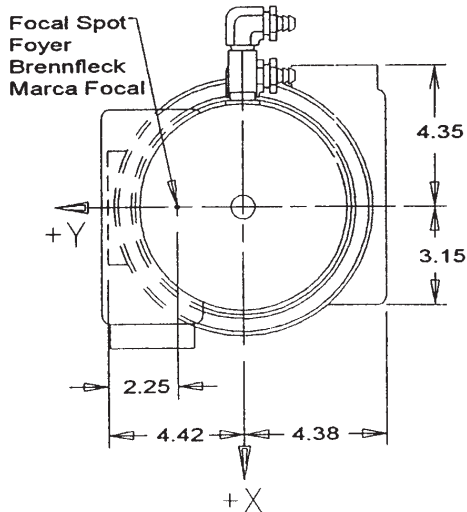

Échauffement et Refroidissement de l'Ensemble CEI 60613  
Röhrengehäusebaugruppe Aufheizung und Abkühlung IEC 60613  
Enfriamiento y Calentamiento del Encaje Asamblado IEC 60613

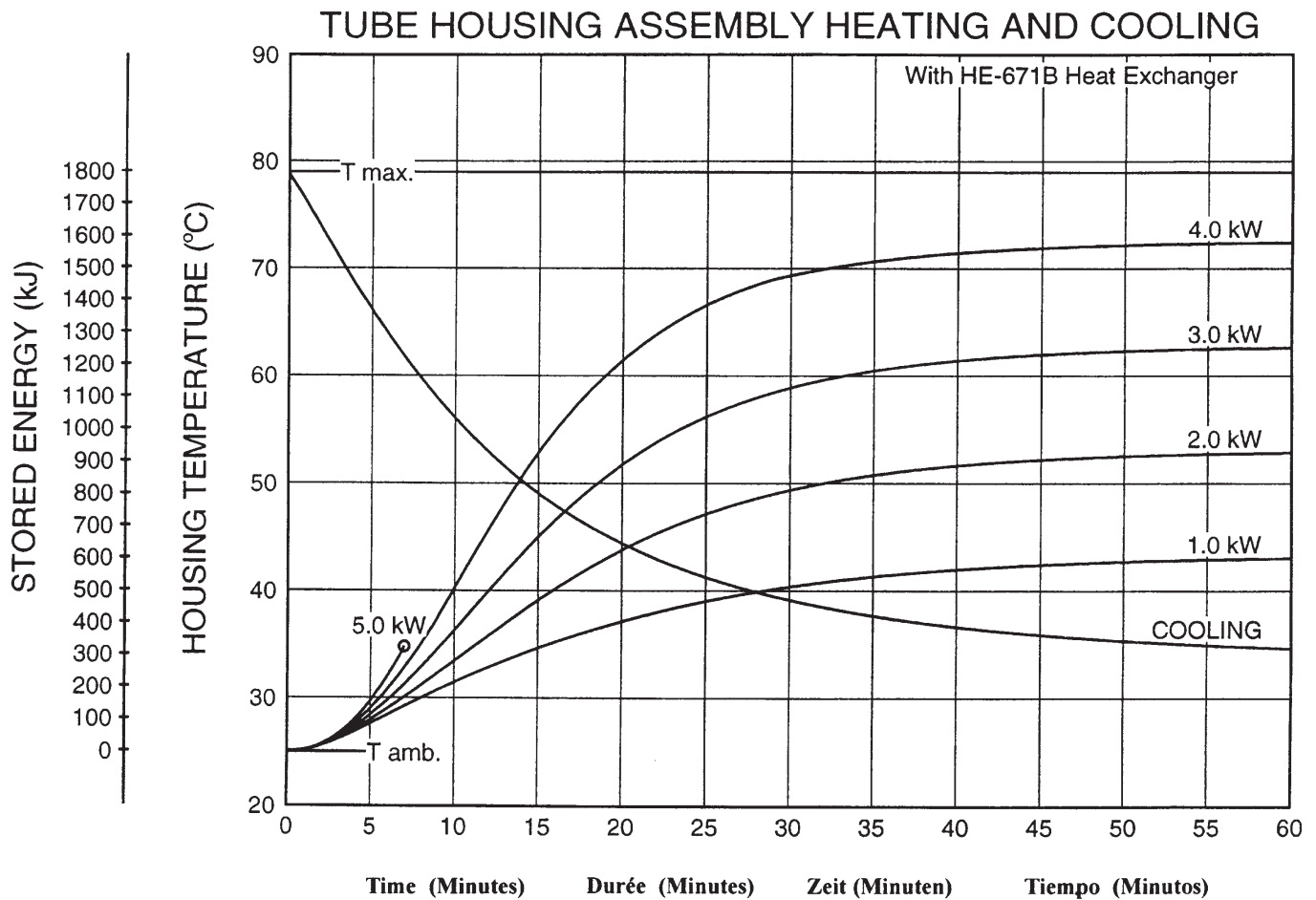

**Note:**

- Heat inputs into housing include tube power, filament power, and stator power.
- Heating curves based on no restrictions of natural convection around tube housing assembly.
- Heating and cooling curves reflect maximum tube performance. Tube operation is ultimately limited by system software control.

**Remarque:**

- L'apport calorifique dans la gaine inclut la puissance du tube, du filament et du stator.
- Courbes d'échauffement basées sur une circulation d'air naturelle sans entrave autour de l'ensemble gaine-tube.
- Les abaques d'échauffement et de refroidissement représentent des valeurs maximales. L'utilisation du tube est finalement limitée par le logiciel du système.

**Anmerkungen:**

- Der Erwärmungskurven berücksichtigen die Verlustleistung aus der Anode, der Kathode und des Stators.
- Die Heizkurven basieren auf keinerlei Einschränkung der natürlichen Konvektion in der Umgebung der Strahlerhaube.
- Die Angaben stellen die höchstzulässigen Betriebswerte dar. Der technische Betrieb muß im Rahmen der Belastungs- und Abkühlkennlinien erfolgen.

**Nota:**

- La energía del encaje incluye el poder del tubo, el poder del filamento y el poder de la bovina.
- Las curvas de calentamiento no son afectadas por el calor natural creado en la parte exterior del encaje.
- El máximo poder del tubo es reflectada en el diagrama de enfriamiento y calentamiento del tubo es ultimamente limitada por el control del sistema programado.

**Terminal / Wire Color Chart**  
**Termiaux / Code Couleuru**  
**Klemmen / Drahtfarbentabelle**  
**Maja Del Alambre de Color Impulado / Terminal**

**Spécificités et Caractéristiques du Stator**  
**Statorenleistungen und Merkmale**  
**Características y Clarificación de la Bovina**

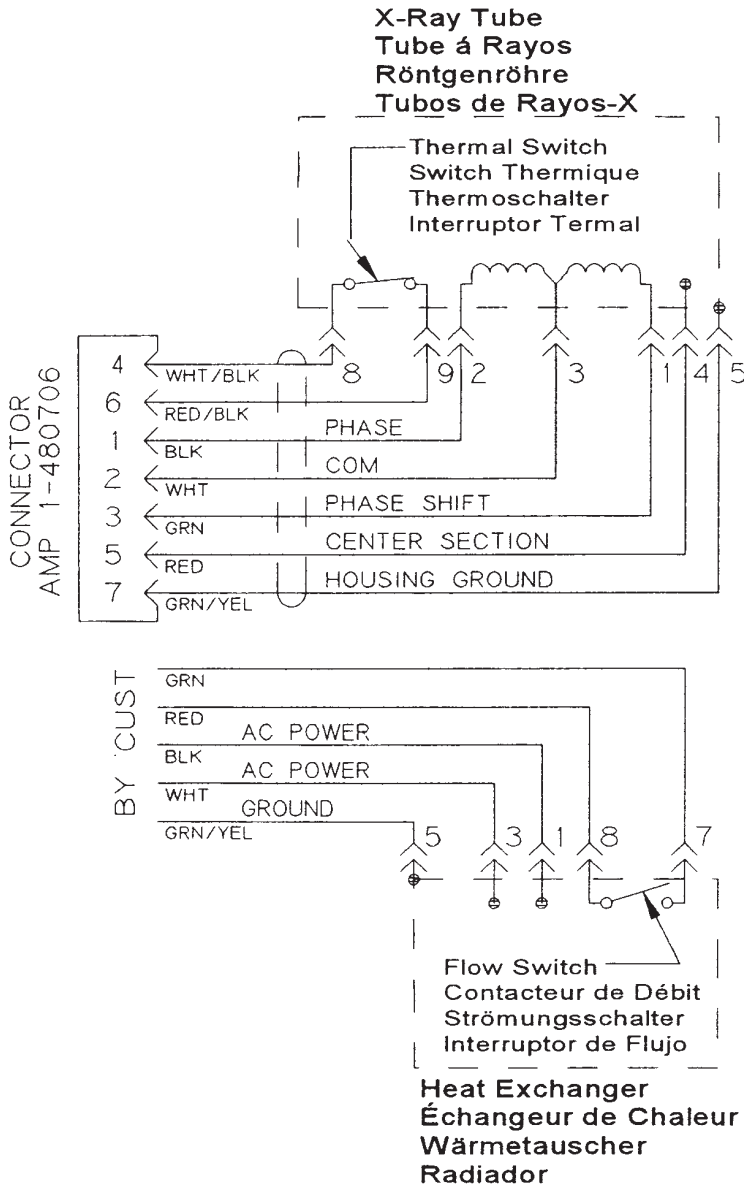

Wire Color	Description
Couleurs des Branchements	Description
Kabelfarben	Beschreibung
Cable de Color	Descripcion
1 Green	Phase Shift
Vert	Changement de Phase
Grün	Hilfsphase
Verde	Cambio de Fase del Estator
2 Black	Phase
Noir	Phase
Schwarz	Phase
Negro	Fase
3 White	Common
Blanc	Neutre
Weiss	Neutral
Blanco	Común
4 Red	Center Section
Rouge	Section Centrale
Rot	Mittelteil
Rojo	Sección Central
5 Green/Yellow	Housing Ground
Vert/Jaune	Masse de la Gaine
Grün/Gelb	Masse des Gehäuses
Verde/Amerillo	Encaje a Tierra
8 Black/White	Thermal Switch
Noir/Blanc	Switch Therimque
Schwarz/Weiss	Thermoschalter
Negro/Blanco	Interruptor Termal
9 Red/Black	Thermal Switch
Rouge/Noir	Switch Therimque
Rot/Schwarz	Thermoschalter
Rojo/Negro	Interruptor Termal

Stator Drive Frequency	RPM
Fréquence d'entraînement du stator	
Statorantrieb Frequenz	
Frecuencia de la impulsión del estator	
50 Hz	2800 - 3000
60 Hz	3400 - 3600

<b>Stator Type: "R"</b>	
<b>Stator Coil Resistance:</b>	
Black to White	14 Ohms ±15%
Green to White	46 Ohms ±15%
<b>Starter Voltage:</b>	
50/60 Hz	<b>Start</b> 230 VAC <b>Run</b> 75 VAC
<b>Time to Full Speed:</b>	
50/60 Hz	0 - 2700 RPM 10 Sec.
<b>X-Ray Tube Assembly:</b>	
GS-2079/B-210H	IEC 60601-2-28

<b>Genre Stator: "R"</b>	
<b>Résistance de la bobine du stator:</b>	
(résistance ohmique)	
Noir - Blanc	14 Ohms ±15%
Vert - Blanc	46 Ohms ±15%
<b>Tension de démarrage:</b>	
50/60 Hz	230 alternatif au démarrage
	75 alternatif en maintien
<b>Temps our atteindre la vitesse maximum:</b>	
50/60 Hz	de 0 à 2700 trs./mn 10 Sec.
<b>Ensemble radiogène:</b>	
GS-2079/B-210H	CEI 60601-2-28

<b>Stator typ: "R"</b>		
<b>Stator - Spulenwiderstand</b>		
Schwarz - Weiss	14 Ohms ±15%	
Grün - Weiss	46 Ohms ±15%	
<b>Spannungen:</b>	<b>Anlauf</b>	<b>Weiterlauf</b>
50/60 Hz	230 VAC	75 VAC
<b>Hochlaufzeit:</b>		
50/60 Hz	0 - 2700 U/min	10 Sek.
<b>Röntgenstrahler:</b>		
GS-2079/B-210H	IEC 60601-2-28	

<b>Tipo de la Bovina: "R"</b>		
<b>Resistencia del Rollo de la Bovina:</b>		
Negro a Blanco	14 Ohms ±15%	
Verde a Blanco	46 Ohms ±15%	
<b>Voltage de la Obtenida:</b>		
50/60 Hz	<b>Empezar</b> 230 VAC	<b>Funcionar</b> 75 VAC
<b>Tiempo Para la Velocidad Maxima:</b>		
50/60 Hz	0 - 2700 RPM	10 Segundo
<b>Tubos de Rayos X Ensamblaje:</b>		
GS-2079/B-210H	IEC 60601-2-28	

Abaques d'Échauffement et de Refroidissement de L'Anode  
Anoden Aufheiz und Abkühlkurven  
Curvas de Calentamiento y Enfriamiento del Anodo

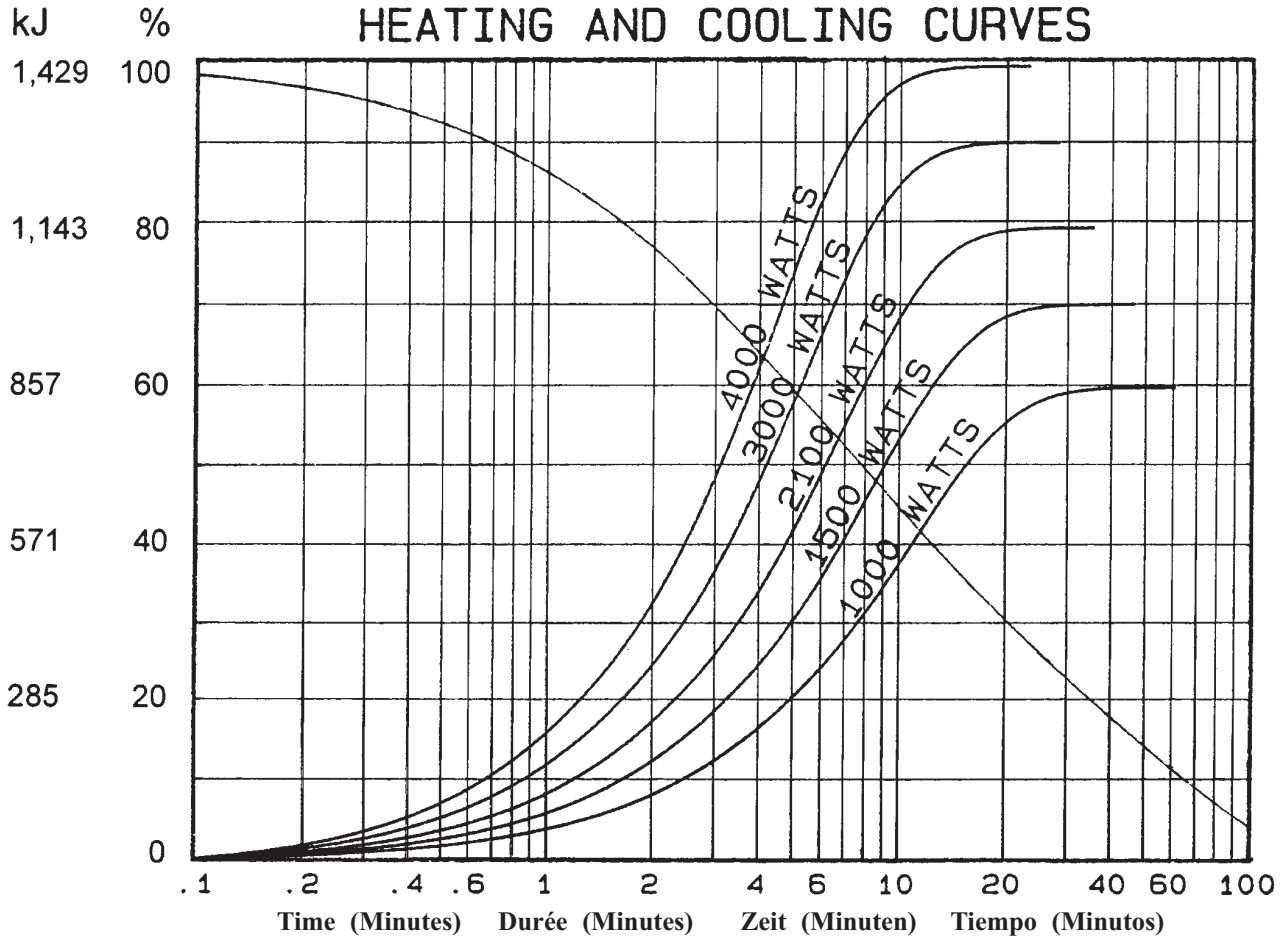

**Note:**  
1. Heating and cooling curves reflect maximum tube performance. Tube operation is ultimately limited by system software control.

**Remarque:**  
1. Les abaques d'échauffement et de refroidissement représentent des valeurs maximales. L'utilisation du tube est finalement limitée par le logiciel du système.

**Anmerkungen:**  
1. Die Angaben stellen die höchstzulässigen Betriebswerte dar. Der technische Betrieb muß im Rahmen der Belastungs- und Abkühlkennlinien durchgeführt werden.

**Nota:**  
1. El máximo poder del tubo es reflectada en el diagrama de enfriamiento y calentamiento del encaje ensamblado. La operación del tubo es ultimamente limitada por el control del sistema programado.

**VARIAN**  
medical systems

**X-RAY  
PRODUCTS**

Salt Lake City, UT

1-801-972-5000

www.varian.com